



PREPARATORIA NO. 7, UANL  
 LITERATURA  
 JEFE DE LA ACADEMIA: MTRA. ISELA GONALEZ GARZA  
 ELABORADO POR: ACADEMIA DE LITERATURA

CICLO ESCOLAR: 2024-2025  
 SEMESTRE: ENERO-JUNIO 2025  
 LABORATORIO ETAPA 1 Y 2

NOMBRE DEL ALUMNO(A): \_\_\_\_\_  
 GRUPO: \_\_\_\_\_ N.L. \_\_\_\_\_

## Etapa 1

### I. ENCIERRA LA RESPUESTA CORRECTA.

1. Se deriva del latín “littera”, que quiere decir “letra”.

- a) escritura      b) lectura      c) literatura      d) letras

2. Tipo de lectura en donde el lector se centra en las emociones evocadas dándole un sentido personal al texto.

- a) estética      b) eferente      c) poética      d) pragmática

3. EL SIGUIENTE ESQUEMA MUESTRA LA FUNCIÓN COMUNICATIVA DENTRO DE LA LITERATURA, COMPLETA LOS ESPACIOS EN BLANCO ANOTANDO EL CONCEPTO SEGÚN CORRESPONDA.

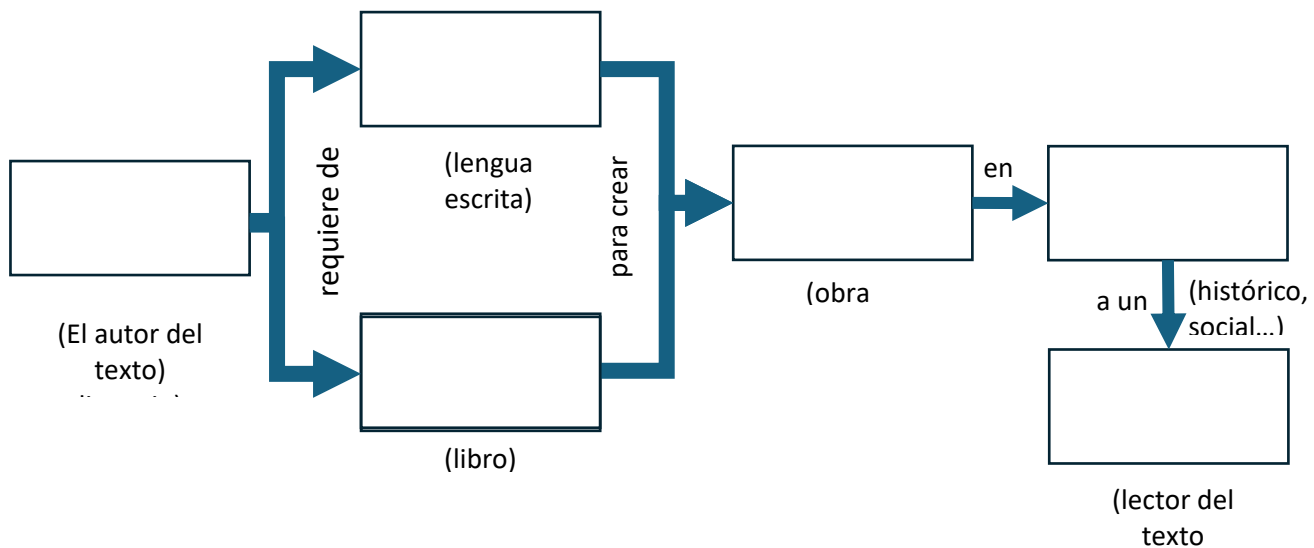

4. Es el conjunto de conocimientos, costumbres y tradiciones que proporciona a las personas identidad y lazos en común.

- A) Tradiciones      B) Costumbres      C) Cultura  
 D) Sociedad      E) Comunidad



5. Fue la primera obra literaria que desarrolló el ser humano datada hace más de 5000 años:
- A) La Guerra De Troya                      B) El Acertijo                      C) La Comedia Humana  
D) La Epopeya De Gilgamesh                      E) Un Cuento De Navidad
6. Son ejemplos de literatura de tradición oral:
- A) fábula, cuento, poema, epopeya                      B) mito, leyenda, cuento y fábula                      C) haikú, ensayo, proverbio, soneto  
D) cuento, ensayo, poema, canción                      E) mitos, leyendas, cuentos, novela
7. ¿Cuál es la clasificación clásica de los géneros literarios?
- A) Lírico, Dramático y Épico                      B) El Verso y La Prosa                      C) Narrativo y Didáctico  
D) Clásicos, Contemporáneos y Modernos.                      E) Dramático, Lírico y Narrativo
8. ¿Y la clasificación contemporánea?
- A) Lírico, Didáctico, Épico y Teórico.                      B) Lírico, Didáctico, Épico y Dramático                      C) Lírico, Didáctico, Épico y Emergente  
D) Dramático, Lírico, Didáctico y Narrativo                      E) Clásicos, Contemporáneos y Modernos.
9. En este género literario el autor interpreta su mundo y lo comunica a través del narrador en textos como el cuento, la novela, la leyenda, la fábula.
- A) Lírico                      B) Dramático                      C) Didáctico  
D) Narrativo                      E) Épico
10. Género literario que se trata de la palabra cantada, expresa emociones y sentimientos por una persona, un ser o hechos específicos.
- A) Lírico                      B) Dramático                      C) Didáctico  
D) Narrativo                      E) Épico
11. Nombre del instrumento musical con cuya música se acompañaban los poetas griegos para cantar sus versos.
- A) Guitarra                      B) Piano                      C) Chelo  
D) Violín                      E) Lira
12. Género en el que escribían los autores para referirse a hechos legendarios y mitológicos: epopeya, mito, leyenda, fábulas.
- A) Dramático                      B) Épico                      C) Lírico  
D) Narrativo                      E) Didáctico
13. Género caracterizado por la palabra representada, cuyos subgéneros clásicos más populares son la comedia y la tragedia.
- A) Dramático                      B) Épico                      C) Lírico  
D) Narrativo                      E) Didáctico
14. Término que se emplea para designar a las palabras que poseen más de un significado.
- A) Connotativo                      B) Denotativo                      C) Poético  
D) Polisémico                      E) Emotivo





**II. LEE CON ATENCIÓN LOS SIGUIENTES TIPOS DE DESCRIPCIÓN, Y SELECCIONA LA OPCIÓN CORRECTA SEGÚN CORRESPONDA.**

24. Cuando describimos un periodo histórico, de una época o acontecimiento. \_\_\_\_\_ a) prosopografía
25. Descripción en donde se centra en el modo de ser, los rasgos psicológicos de una persona. \_\_\_\_\_ b) etopeya
26. Descripción de un paisaje o un lugar. \_\_\_\_\_ c) retrato
27. Cuando se adentran a los rasgos físicos de una persona o ser. \_\_\_\_\_ d) topografía
28. Se describe tanto el aspecto físico como el emocional de una persona o ser. \_\_\_\_\_ e) cronografía

**III. LEE CUIDADOSAMENTE LOS SIGUIENTES ENUNCIADOS Y COMPLETA LOS ESPACIOS EN BLANCO.**

29. En la poesía nos encontramos con el verso como forma expresiva principal. En estos versos, a veces encontramos una \_\_\_\_\_ (cuando se lamenta una desgracia), \_\_\_\_\_ (cuando se alaba a una persona o hecho feliz), \_\_\_\_\_ (cuando el poema se burla de los defectos o vicios de alguien).
30. Al diálogo se unen sus variantes. El \_\_\_\_\_ es un discurso autodirigido de un personaje que se hace preguntas y se responde así mismo.
31. El \_\_\_\_\_ es una intervención breve en la que el personaje rompe la cuarta pared y se dirige al público buscando complicidad.

**IV. RELACIONA AMBAS COLUMNAS SELECCIONANDO EL CONCEPTO QUE CORRESPONDA.**

32. Son aquellas expresiones literarias o de lenguaje que se salen de la norma y expresan de manera extraordinaria lo que, diríamos de manera más sencilla. ( ) Aliteración
33. Afectan la forma y pronunciación de palabras ( ) De palabras
34. Afectan la sintaxis de la frase ( ) Anáfora
35. Producen un cambio de significado y se orienta al célebre sentido figurado ( ) Comparación o símil



36. Desvía la idea de su cariz habitual, se requiere de un marco textual. ( ) Antítesis
37. Consiste en la repetición de palabras intermitentemente. ( ) Edad Antigua
38. Omite un elemento, aunque el sentido se sobreentiende por el contexto. ( ) De pensamiento
39. Opone el significado en palabras con la intención de burlarse. ( ) Ironía
40. Repetición de uno o más sonidos, podemos frecuentarla en verso, prosa e incluso trabalenguas. ( ) Hipérbole
41. Ofrece contraste al contraponer una frase a otra, (el que mucho abarca, poco aprieta). ( ) Metáfora
42. Relación de semejanza mediante una partícula comparativa, regularmente como, o términos afines. ( ) Edad Moderna
43. Expresa con una frase lo que podría decirse con una palabra. (Monterrey, la ciudad de las montañas) ( ) Edad Contemporánea
44. Exageración de una idea, ya sea maximizar o minimizar. ( ) Perífrasis
45. Comparación tácita entre dos elementos, cual el elemento comparativo no está presente (“tiene cabellos como de oro”). ( ) Hipérbaton
46. Altera el orden sintáctico de la oración o frase. ( ) Elipsis
47. Es también llamada Antigüedad clásica por los especialistas, suele centrarse en la literatura grecorromana. ( ) Edad Media
47. Comprende desde la caída del Imperio Romano, en el año 476 hasta 1492, marca la llegada de los europeos a América. ( ) De dicción
48. Compreendida entre la llegada de los europeos a América en 1492 y la Revolución Francesa, en 1789. ( ) De construcción
49. Se cuenta desde el estallido de la Revolución francesa, hasta nuestros días. Época de grandes avances científicos y del pensamiento. ( ) Figuras retóricas



**V. LEE CUIDADOSAMENTE E IDENTIFICA LAS CARACTERÍSTICAS DE LOS MOVIMIENTOS LITERARIOS ESCRIBIENDO EN LA LÍNEA A LA CUAL PERTENEZCA.**

Neoclásico (s. XVIII)	Movimiento Literario	Barroco (s. XVII)
Literatura Posmoderna	Romanticismo (s. XIX)	Naturalismo (s. XIX)
Boom latinoamericano (s. XX: 1960-1970)	Renacimiento (s. XV-XVI)	Parnasianismo/ simbolismo (s. XIX)
Modernismo (s. XX)	Vanguardismo (s. XX)	Realismo (s. XIX)

51. Término que se refiere a un movimiento artístico, aunque enfocado en la literatura: barroco, neoclásico, renacimiento, entre otros. \_\_\_\_\_
52. Reacción contra los excesos del Romanticismo, pretende producir con la mayor precisión posible la realidad social. \_\_\_\_\_
53. Movimiento derivado del realismo, pretende retratar con minuciosidad y objetividad científica al individuo considerando herencia social y económica. \_\_\_\_\_
54. Surge durante la primera mitad del siglo XIX, pugna por un arte apasionado e idealista, idealiza la Antigüedad clásica y exalta el nacionalismo. \_\_\_\_\_
55. Se caracteriza por el surgimiento de ideas revolucionarias, inmediatamente posterior a la Edad Media. \_\_\_\_\_
55. Lenguaje sobrecargado, tanto en lo estético como en lo conceptual. \_\_\_\_\_
56. Idealiza, y se centra en la belleza, los sueños y la gloria del pasado. \_\_\_\_\_
57. Se gesta la Ilustración y en Enciclopedismo francés, se recupera los valores estéticos y filosóficos de la Antigüedad Clásica \_\_\_\_\_
58. Empleo excesivo de figuras retóricas, neologismos, así como renovación de técnicas y estilos. \_\_\_\_\_
59. Movimiento iniciado por Leconte de Lisle y Theophile Gautier. Establece que el arte no debe tener compromisos sociales ni políticos, se manifiesta contrario al romanticismo y realismo. \_\_\_\_\_
60. Conjunto variado de movimientos artísticos, muchos de ellos efímeros, que ocurrieron durante las primeras décadas del siglo XX. \_\_\_\_\_



61. Primer movimiento literario desarrollado en América Latina. Se centra en la belleza del texto y su musicalidad. \_\_\_\_\_
62. Movimiento derivado del realismo en el que se considera el personaje es un producto de su contexto. \_\_\_\_\_
63. Literatura desarrollada en América Latina entre los años 60 y 70, que considera precursores importantes a escritores como Jorge Luis Borges y Julio Cortázar, con un rasgo importante como estatus de éxito de ventas. \_\_\_\_\_
64. Es la literatura que surge en el siglo XX, ubicada a partir de 1970 y continúa vigente.  
\_\_\_\_\_
65. Son características de la Literatura Posmoderna, excepto:
- a) Surgimiento del Arte y cultura Pop, como producto de la radio, cine y televisión.
  - b) Sensación de desencanto y desesperanza
  - c) Las figuras retóricas excesivas que lo hacen difícil de comprender.
  - d) Exploración de temas considerados difíciles: sexualidad, deshumanización, derechos sociales, etc.
  - e) La multiculturalidad, los fenómenos migratorios y de aculturación.



## Etapa 2

### I. CONTESTA LAS PREGUNTAS.

1. Es todo texto que es escrito para contar un suceso sea real o ficticio,  
\_\_\_\_\_.

2. El ejemplo más antiguo de la narración fue escrito en la lengua acadia y escritura cuneiforme hace más de 5000 años, \_\_\_\_\_.

### II. CONTESTA LAS PREGUNTAS CON LAS PALABRAS QUE ENCUENTRES EN LA SOPA DE LETRAS EN REFERENCIA A LOS ELEMENTOS DEL GÉNERO NARRATIVO Y LOS SUBGÉNEROS DEL MISMO.

D	I	M	A	R	I	T	D	I	S	E	E	T	O	D	L	O	E	R	L	R	B	A	E	E	O	P	I	A
I	T	A	C	D	P	S	E	T	Y	C	S	O	C	O	E	A	O	R	O	I	C	A	P	S	E	R	G	M
R	N	T	U	F	L	S	S	R	N	E	M	T	N	N	N	D	I	E	E	M	A	O	E	R	L	T	N	O
F	I	E	E	T	A	S	A	D	G	E	S	S	U	Q	A	R	A	E	R	A	C	S	S	R	O	O	E	M
O	D	U	N	K	N	A	R	U	C	T	A	T	A	R	U	A	I	E	F	I	F	O	I	I	N	R	N	T
H	E	S	T	R	T	J	R	O	R	A	V	D	R	I	A	N	E	C	I	C	N	O	N	T	A	R	N	E
I	T	D	O	T	E	A	O	E	Z	O	T	A	I	U	F	I	A	S	R	A	A	E	R	J	R	E	S	S
S	I	R	U	E	A	N	L	E	Y	E	N	D	A	S	C	C	S	O	J	A	R	I	V	E	U	A	D	I
T	L	A	C	O	M	O	L	G	M	R	A	N	X	T	Q	G	U	E	N	R	E	C	I	C	T	I	M	O
O	O	V	I	M	I	T	O	D	I	A	R	I	C	E	I	U	S	A	T	T	R	I	E	N	C	O	A	A
R	U	Y	V	I	E	R	A	P	E	K	A	R	D	M	A	Z	R	V	H	N	E	R	E	S	U	R	I	L
I	D	E	T	E	N	E	J	U	X	R	E	O	U	T	A	I	U	S	E	R	E	R	L	U	R	F	E	U
A	I	S	P	T	T	P	E	A	T	A	K	U	R	E	L	O	D	E	G	E	R	I	O	E	T	L	A	B
E	F	S	A	S	O	T	M	A	O	U	A	C	U	U	E	D	S	O	K	F	O	I	B	N	S	R	G	A
T	U	L	R	I	O	I	I	R	L	J	C	I	U	N	V	E	F	L	V	E	R	L	S	M	E	E	M	F
S	A	U	J	O	L	A	D	I	L	A	R	O	P	M	O	P	M	E	I	T	R	V	I	N	A	R	A	C
I	U	L	E	C	A	L	N	E	S	E	D	U	F	I	N	U	D	O	M	D	E	E	L	I	E	F	I	F

3. ¿Cómo se llama a la persona que relata la historia en un texto narrativo?  
\_\_\_\_\_.

4. ¿Cuáles son las tres partes de la estructura narrativa?  
\_\_\_\_\_.



5. ¿En qué parte de la estructura narrativa se presentan los personajes y se establece el tiempo y lugar?

\_\_\_\_\_.

6. ¿En qué parte de la estructura narrativa nos relatan los acontecimientos principales?

\_\_\_\_\_.

7. ¿Qué parte de la estructura narrativa muestra qué sucede con los personajes después de resolver el conflicto?

\_\_\_\_\_.

8. ¿Cuáles son las dos partes de la estructura narrativa que se encuentran dentro del desarrollo?

\_\_\_\_\_.

9. Son quienes realizan las acciones dentro de la historia, surge de la palabra latina *persona* y del griego *prósopon*:

\_\_\_\_\_.

10. Es el lapso que transcurre del inicio de la historia y hasta su desenlace

\_\_\_\_\_.

11. Es el entorno físico en el cual suceden las acciones del relato:

\_\_\_\_\_.

12. Proporciona el contexto en el cual suceden los hechos relatados:

\_\_\_\_\_.

13. Es la serie de sucesos relatados orden cronológico o ideal:

\_\_\_\_\_.

14. El elemento de la pregunta anterior hace que el texto narrativo pueda tener:

\_\_\_\_\_.

15. Escrito narrativo que habla sobre los orígenes de creación del mundo, del ser humano, los elementos, etcétera \_\_\_\_\_.

16. Al igual que las redacciones de la pregunta anterior este subgénero narrativo surge de la tradición oral pero sí integra elementos reales de la sociedad o las personas

\_\_\_\_\_.

17. Subgénero que suele ser extenso, con múltiples personajes y en consecuencia con una trama y estructura más complicada:

\_\_\_\_\_.



18. Escrito narrativo que suele ser corto, tiene su origen en la tradición oral y se puede subdividir en popular y literario \_\_\_\_\_.

19. Escrito narrativo que si bien se analiza con los elementos de la narrativa no corresponde a esta clasificación pues su intención es dejar una enseñanza en lugar de relatar una historia: \_\_\_\_\_.

**III. RELACIÓN A LAS CARACTERÍSTICAS CON EL TIPO DE NARRADOR CORRECTO.**

20. Cuenta la historia desde dentro de la misma historia, como testigo o personaje secundario. \_\_\_\_\_.

21. Generalmente usa la tercera persona. \_\_\_\_\_.

A) Narrador Autodiegético

22. Se considera el protagonista o una figura central en la narración. \_\_\_\_\_.

23. Este narrador se refiere a un narrador dentro de otro relato. \_\_\_\_\_.

B) Narrador Intradiegético

24. Puede adoptar primera, segunda o tercera persona, dependiendo de su perspectiva dentro de la narrativa. \_\_\_\_\_.

25. Está fuera de la historia. \_\_\_\_\_.

C) Narrador Extradiegético:

26. Cuenta su propia historia. \_\_\_\_\_.

27. Tiene conciencia parcial de los hechos. \_\_\_\_\_.

D) Narrador Metadiegético

28. Usa la primera persona ("yo"). \_\_\_\_\_.

29. También se le llama omnisciente pues sabe todo sobre los personajes y eventos. \_\_\_\_\_.

**VI. SELECCIONA DEL CUADRO LA RESPUESTA CORRECTA A LAS SIGUIENTES PREGUNTAS.**

Pausa	Cronología	Histórico
Sociocultural	Principales	Anisocronía
Prolepsis.	Elipsis.	Analepsis
Anacronía	Físico	Incidentales
Psicológico	Diálogo	Secundarios



30. Menciona la clasificación de los personajes.

\_\_\_\_\_.

31. ¿Qué tipo de personajes son importantes, pero no decisivos en la historia?

\_\_\_\_\_.

32. ¿Cómo se llaman los personajes que aparecen de manera casual o esporádica?

\_\_\_\_\_.

33. ¿Qué tipo de personajes llevan el peso de la acción, son indispensables para tener una historia?

\_\_\_\_\_.

34. ¿Cómo se clasifica el ambiente que refleja los valores, ideologías y normas de la sociedad?

\_\_\_\_\_.

35. ¿Y el que nos transmite las emociones que están sintiendo los personajes?

\_\_\_\_\_.

36. Este ambiente nos dice el lugar en el que están pasando las acciones.

\_\_\_\_\_.

37. Es el desfase de dos tiempos:

\_\_\_\_\_.

38. Elemento de la anisocronía que implica un salto en el tiempo y el lector debe imaginar que paso en esos años.

\_\_\_\_\_.

39. Este elemento transcurre de la misma forma en el tiempo subjetivo del relato y el tiempo objetivo del lector:

\_\_\_\_\_.

40. Elemento de la anisocronía que cuenta en forma breve lo sucedido en un periodo de tiempo posiblemente largo

\_\_\_\_\_.

41. Consiste en detenerse para describir minuciosamente un momento de la historia.

\_\_\_\_\_.



42. ¿Cómo se llama la técnica que hace un viaje al pasado dentro de la narración, como un recuerdo o memoria?

---

43. ¿Qué técnica adelanta situaciones dentro de la narración?

---

44. ¿Cuál es la técnica que hace que se cambie el orden cronológico del relato?

---

45.Cuál de las siguientes **no** es una característica de los mitos y las leyendas.

- A) Son narraciones tradicionales.
- B) Se transmiten oralmente.
- C) Se tiene registros antiguos de cada uno.
- D) Tienen un componente fantástico o sobrenatural.

46. ¿Cuál es la diferencia entre un mito y una leyenda?

- A) El mito tiene evidencias y la leyenda no.
- B) las leyendas son fantasías creadas para los niños
- C) la leyenda está basada en un hecho real con elementos fantásticos.
- D) Los mitos tienen autores reconocidos.
- E) Las leyendas tienen autores conocidos.

#### **V. EMPAREJA CADA TIPO DE MITO CON SU DESCRIPCIÓN CORRESPONDIENTE**

- |                    |     |   |
|--------------------|-----|---|
| 47. Cosmogónicos   | ( ) | A. Mitos que explican el origen de seres, cosas, lugares o instituciones, proporcionando razones para fenómenos del mundo, como nombres de lugares o tradiciones. |
| 48. Teogónicos     | ( ) | B. Relatos sobre lo que ocurre después de la muerte, la vida posterior, el juicio final, el paraíso, el infierno o el fin del mundo.                              |
| 49. Antropogónicos | ( ) | C. Relatos que explican el nacimiento de una ciudad o sociedad, a menudo con la intervención de héroes culturales.  |
| 50. Etiológicos    | ( ) | D. Relatos que explican el origen, genealogía e historia de los dioses, cómo nacen, sus relaciones y sus influencias sobre los seres humanos.                     |
| 51. Escatológicos  | ( ) | E. Relatos que explican el origen del ser humano, incluyendo cómo y por qué los humanos llegaron a existir, a menudo con la intervención de seres sobrenaturales. |
| 52. Morales        | ( ) | F. Mitos que explican la creación del universo y del mundo, incluyendo el surgimiento del cosmos, los elementos naturales y el orden del universo.                |
| 53. Fundacionales  | ( ) | G. Mitos que abordan temas como la lucha entre el bien y el mal.  |





65. ROL

- ( ) G. Nos cuenta una historia entre 200 y 1000 palabras.
- ( ) H. Son textos que van cambiando según la retroalimentación que reciban los autores de sus lectores:
  - I. Las destrezas, habilidades y características de los personajes son indispensables para concluirlo satisfactoriamente.
  - J. Utiliza entre 1000 y 2000 palabras.

